

14 ар

**МІНІСТЕРСТВО ОСВІТИ І НАУКИ УКРАЇНИ  
УМАНСЬКИЙ ДЕРЖАВНИЙ ПЕДАГОГІЧНИЙ УНІВЕРСИТЕТ  
ІМЕНІ ПАВЛА ТИЧИНИ**

**ОСВІТНЬО-ПРОФЕСІЙНА ПРОГРАМА  
«Музичне мистецтво. Інструментальне виконавство»  
першого рівня вищої освіти (бакалавр)**

галузі знань 02 Культура і мистецтво

**Кваліфікація: викладач професійного навчально-виховного закладу,  
викладач-інструменталіст, артист оркестру, ансамблю**

**ЗАТВЕРДЖЕНО ВЧЕНОЮ  
РАДОЮ**

Голова вченої ради  
проф. Безлюдний О. І. / \_\_\_\_\_  
(протокол № \_\_ від « \_\_ » \_\_\_\_\_ 2017 р.)

Освітня програма вводиться в дію з \_\_\_\_\_ 2017 р.

Ректор проф. Безлюдний О. І. / \_\_\_\_\_ /  
(наказ № \_\_ від « \_\_ » \_\_\_\_\_ 2017 р.)

Умань – 2017

## **ПЕРЕДМОВА**

Розроблено робочою групою спеціальності 025 Музичне мистецтво у складі:

1. Радзівіл Т.А. (гарант)
2. Олійник Т.І.
3. Бойко І.М.

## 1. Профіль освітньої програми зі спеціальності 025 Музичне мистецтво

<b>1 - Загальна інформація</b>	
<i>Повна назва вищого навчального закладу та структурного підрозділу</i>	Уманський державний педагогічний університет імені Павла Тичини Кафедра інструментального виконавства
<i>Ступінь вищої освіти та назва кваліфікації мовою оригіналу</i>	Бакалавр музичного мистецтва Професійна кваліфікація: викладач професійного навчально-виховного закладу, викладач-інструменталіст, артист оркестру, ансамблю
<i>Офіційна назва освітньої програми</i>	Музичне мистецтво. Інструментальне виконавство
<i>Тип диплому та обсяг освітньої програми</i>	Диплом бакалавра одиничний, 240 кредитів ЄКТС, термін навчання 1 рік 10 місяців
<i>Наявність акредитації</i>	Сертифікат про акредитацію Серія НД №2489128 Відповідно до рішення Акредитаційної комісії від 16 червня 2016 р., протокол №121 (наказ МОН України від 21.06.2016 №79-А) з галузі знань (спеціальності) 02 Культура і мистецтво 025 Музичне мистецтво до 1 липня 2026 р.
<i>Цикл/рівень</i>	FQ – ЕНЕА – перший цикл, QF-LLL – 7 рівень, НРК – 7 рівень.
<i>Передумови</i>	Наявність диплома молодшого спеціаліста
<i>Мова(и) викладання</i>	Українська
<i>Термін дії освітньої програми</i>	до 1.07.2026 року
<i>Інтернет – адреса постійного розміщення опису освітньої програми</i>	<a href="http://mpf.udpu.org.ua">http://mpf.udpu.org.ua</a>
<b>2 - Мета освітньої програми</b>	
Набуття академічної та професійної кваліфікації викладача струнних інструментів, народних інструментів, духових інструментів, ударних інструментів, артиста (оркестру, ансамблю), диригента, керівника (оркестру, ансамблю)	
<b>3 - Характеристика освітньої програми</b>	
<i>Предметна область</i>	<b>Обов'язкові дисципліни</b> <b>I. Цикл загальної підготовки – 80 кредитів.</b> 1.1. Гуманітарна підготовка – 22 кредити. 1.2. Фундаментальна підготовка – 58 кредитів. <b>II. Цикл професійної підготовки – 70 кредитів.</b> 2.1. Психолого-педагогічна підготовка – 27 кредитів. 2.2. Науково-предметна підготовка – 43 кредити. <b>Дисципліни вільного вибору студента – 60 кредитів.</b> Блок №1 – 60 кредитів.  <b>Практична підготовка – 24 кредити.</b> <b>Атестація – 6 кредитів.</b>
<i>Орієнтація освітньої програми</i>	Поглиблення теоретичних знань і набуття фахових умінь з музичного мистецтва та його викладання у професійних навчально-виховних закладах
<i>Основний фокус</i>	Програма спрямована на підготовку студентів до здобуття

<i>освітньої програми та спеціалізації</i>	теоретичних знань та практичних умінь і навичок, достатніх для успішного виконання професійних обов'язків за обраною спеціальністю.
<i>Особливості програми</i>	Обов'язковість проходження педагогічної і концертно-виконавської практик, виконання концертної програми з фаху, випускний екзамен з методики викладання фахових дисциплін
<b>4 – Придатність випускників до працевлаштування та подальшого навчання</b>	
<i>Придатність до працевлаштування</i>	Сфера працевлаштування – професійні навчально-виховні заклади. Професійні назви робіт: - викладач професійного навчально-виховного закладу; - викладач-інструменталіст (струнні інструменти, народні інструменти, духові інструменти, ударні інструменти); - артист (оркестру, ансамблю).
<i>Подальше навчання</i>	Продовження навчання на другому рівні вищої освіти. Набуття кваліфікації за іншими предметними спеціалізаціями в системі післядипломної освіти. Допуск до професії – наявність академічної і професійної кваліфікації, підтверджена документом про вищу освіту.
<b>5 - Викладання та оцінювання</b>	
<i>Викладання та навчання</i>	Студентоцентроване навчання, самонавчання, проблемно-орієнтоване навчання, індивідуально-творчий, комунікативно-діяльнісний, конструктивістський компетентісний та праксіологічний підходи. Лекції, семінари, практичні заняття, самостійна робота, консультації із викладачами.
<i>Оцінювання</i>	Накопичувальна бально-рейтингова система, що передбачає оцінювання студентів за усіма видами аудиторної та позааудиторної навчальної діяльності, спрямована на опанування навчального навантаження з освітньої програми. Види контролю: поточний, поетапний, модульний, підсумковий контролю, залік з педагогічної практики, кваліфікаційні екзамени. Форми: усні та письмові екзамени, фахові творчі випробування, академічні концерти, заліки, захист практик та кваліфікаційної роботи.
<b>6 – Програмні компетентності</b>	
<i>Інтегральна компетентність</i>	Здатність здійснювати репетиційну, концертну, педагогічну діяльність на основі здобутих професійно-профільованих знань, вмінь та навичок.
<i>Загальні компетентності(ЗК)</i>	<ol style="list-style-type: none"> <li>1. Здатність вчитися та оволодівати сучасними знаннями впродовж життя.</li> <li>2. Знання та розуміння предметної області та професійної діяльності.</li> <li>3. Здатність до системного мислення, аналізу й синтезу з метою виявлення професійних проблем та пошуку ефективних способів їх розв'язання.</li> <li>4. Здатність проводити дослідження на сучасному рівні.</li> <li>5. Здатність застосовувати знання у практичних ситуаціях.</li> <li>6. Навички використання інформаційних і комунікаційних технологій.</li> <li>7. Здатність спілкуватися державною мовою як усно, так і письмово.</li> <li>8. Здатність спілкуватися іноземною мовою.</li> <li>9. Здатність генерувати нові ідеї (креативність).</li> </ol>

	<ol style="list-style-type: none"> <li>10. Здатність розробляти новітні проекти й управляти ними.</li> <li>11. Здатність до самоаналізу, самооцінки, самокритичності, самореалізації й самовдосконалення.</li> <li>12. Здатність працювати в команді й уміння толерантної міжособистісної взаємодії.</li> <li>13. Навички здійснення безпечної діяльності.</li> <li>14. Здатність соціально, відповідально й свідомо мотивувати людей, рухатися до спільної мети.</li> <li>15. Цінування та повага різноманітності та мультикультурності, усвідомлення гендерних проблем.</li> <li>16. Здатність спілкуватися й діяти на основі етичних міркувань (мотивів).</li> </ol>
<p><i>Фахові компетентності спеціальності (ФК)</i></p>	<ol style="list-style-type: none"> <li>1. Використання професійно-профільованих знань у виконавській, педагогічній, науково-дослідницькій діяльності.</li> <li>2. Використання професійно-профільованих знань та практичних навичок з гри на музичному інструменті для здійснення професійної діяльності.</li> <li>3. Використання професійно-профільованих знань та практичних навичок з сольфеджіо, гармонії, аналізу музичних творів для виробничої діяльності.</li> <li>4. Використання теоретичних знань та володіння музичним матеріалом різних епох для виконавської, педагогічної, науково-дослідницької роботи.</li> <li>5. Використання професійно-профільованих знань і практичних навичок сольної та ансамблевої гри для професійної діяльності.</li> <li>6. Використання практичних навичок з інструментознавства для виконавської діяльності.</li> <li>7. Використання професійно-профільованих знань і навичок з оформлення документації навчально-виховного процесу, управління навчальним закладом.</li> <li>8. Використання професійно-профільованих знань і навичок при вихованні та навчанні музикантів, у процесі формування естетичних поглядів, тенденцій та художніх смаків.</li> <li>9. Використання знань, умінь і навичок зі спеціалізованих професійних дисциплін у процесі рішення практичних завдань.</li> <li>10. Використання комп'ютерних технологій в практичному втіленні професійних знань і умінь.</li> </ol>
<b>7 – Програмні результати навчання</b>	
	<ol style="list-style-type: none"> <li>1. Знати передові технології і стратегії з формування духовності, дійсну сутність взаємин культури і мистецтва, культури і цивілізації, культури і інструментальної музики.</li> <li>2. Знати теорію та практику виконавської майстерності.</li> <li>3. Знати основи інтерпретації музичних творів, стилістичні засоби втілення авторських та власних інтерпретаторських задумів, знання з історії та сучасного розвитку інструментального мистецтва.</li> <li>4. Знати найкращі зразки музичного мистецтва, концертного репертуару, народної творчості.</li> <li>5. Знати кращі традиції української та провідних світових виконавських шкіл.</li> <li>6. Знати особливості та специфіку оркестрового (ансамблевого) виконавства.</li> </ol>

	<ol style="list-style-type: none"> <li>7. Знати методику роботи з оркестром (ансамблем).</li> <li>8. Знати основи інструментознавства, аранжування.</li> <li>9. Знати відповідний виконавський репертуар, що включає твори різних епох, жанрів та стилів.</li> <li>10. Знати професійну методику роботи з творчими колективами.</li> <li>11. Знати основні стильові напрямки та процеси розвитку української та світової культури минулого та сучасності.</li> <li>12. Знати стилі, жанри, напрямки, особливості та закономірності музичного процесу.</li> <li>13. Знати методику і зміст роботи з оркестром, ансамблем.</li> <li>14. Знати оркестрові особливості партитури.</li> <li>15. Знати оркестровий репертуар сучасності та минулого.</li> <li>16. Знати принципи і засоби художнього втілення авторського замислу, основи інтерпретації.</li> <li>17. Знати сукупність диригентських прийомів, навичок, методик у роботі з творчими колективами.</li> <li>18. Знати основні стильові напрямки та процеси розвитку української та світової культури минулого та сучасності.</li> <li>19. Знати стилі, жанри, напрямки, особливості та закономірності музичного процесу.</li> <li>20. Вміти створювати виконавську концепцію музичного твору.</li> <li>21. Володіти основами методології історичного і теоретичного музикознавства.</li> <li>22. Вміти аналізувати сучасний стан музичної практики та нові досягнення в галузі теоретичного, історичного музикознавства, виконавської та педагогічної практики.</li> <li>23. Володіти теоретичним багажем з обраної галузі музикознавства, відповідним науковим апаратом та логікою мислення.</li> <li>24. Вміти формувати власний репертуар.</li> <li>25. Вміти засвоювати нові знання, самовдосконалюватися, здійснювати ефективну комунікаційну взаємодію у подальшій виконавській, педагогічній, науково-дослідницькій діяльності.</li> <li>26. Вміти поетапно організовувати навчальний та репетиційний процес: постановка завдання, самостійна робота, корегування діяльності, контроль та оцінювання її результатів.</li> </ol>
<b>8 – Ресурсне забезпечення реалізації програми</b>	
<i>Кадрове забезпечення</i>	Процес навчання забезпечують провідні фахівці кафедр, в складі 3 доктори наук, професори, 11 кандидатів наук, 6 викладачів.
<i>Матеріально-технічне забезпечення</i>	Наявна матеріально-технічна база, що забезпечує проведення всіх видів практичної, дисциплінарної та міждисциплінарної підготовки та науково-дослідної роботи студентів. В окремому корпусі обладнано 12 спеціальних класів для індивідуальних занять, аудиторія для оркестрового класу, аудиторії для лекцій і практичних. У корпусі є актові зали, кабінети теорії та історії музики, методики викладання фахових дисциплін, бібліотека музично-теоретичної і методичної літератури, фонотека з технічними засобами для їх використання. Наявна достатня кількість музичних інструментів, серед яких 12 фортепіано, 1 рояль, баяни, акордеони, бандури, гітари, скрипки, скрипкові контрабаси, комплект оркестрових баянів, комплект народних інструментів, аудіозвукова апаратура тощо.
<i>Інформаційне та</i>	Навчальний процес забезпечений навчально-методичними

<i>навчально-методичне забезпечення</i>	комплексами, підручниками та посібниками, нотними примірниками. Навчальні курси розміщені в інформаційно-освітньому середовищі. Доступ до наукової бібліотеки. Наукові роботи завантажені в інституційній репозитарій.
<b>9 – Академічна мобільність</b>	
<i>Національна кредитна мобільність</i>	Угоди про військову підготовку студентів за програмою підготовки офіцерів запасу з військовими кафедрами Військової академії (м. Одеса) та Сумського державного університету. Угоди про співпрацю із закладом оздоровлення та відпочинку «Артек-Карпати-Буковель».
<i>Міжнародна кредитна мобільність</i>	Реалізуються програми подвійного диплома: - Університет в м. Порто (Португалія); - Тракійський університет в м. Стара Загора (Болгарія); - Державна вища школа професійної освіти ім. Іполіта Цегельського в м. Гнезно (Польща); - Поморська академія в м. Слупськ (Польща); - Державна вища професійна школа імені Я.А. Коменського в м. Лешно (Польща); - Академія імені Яна Длугоша в м. Ченстохов (Польща); - Інститут європейської культури Познанського університету імені Адама Міцкевича в м. Гнезно (Польща); - Державна вища школа професійної освіти в м. Хелм (Польща).
<i>Навчання іноземних здобувачів вищої освіти</i>	Передбачена можливість навчання іноземних студентів на акредитованих спеціальностях в межах ліцензії. За умови наявності 12 студентів в академічній групі, мова навчання може бути змінена на російську.

## 2. Перелік компонент освітньо-професійної/наукової програми та їх логічна послідовність

### 2.1. Перелік компонент ОП

Код н/д	Компоненти освітньої програми (навчальні дисципліни, курсові проекти(роботи), практики, кваліфікаційна робота)	Кількість кредитів	Форма підсумк. контролю
1	2	3	4
<b>Обов'язкові компоненти ОП</b>			
<b>I</b>	<b>Цикл загальної підготовки</b>		
<b>1.1</b>	<b>Гуманітарна підготовка</b>		
ГП 1.1.1	Українська мова за професійним спрямуванням	4	екзамен
ГП 1.1.2	Історія та культура України	4	екзамен

ГП 1.1.3	Філософія	3	екзамен
ГП 1.1.4	Політична та соціологічна науки	3	екзамен
ГП 1.1.5	Іноземна мова	5	залік, екзамен
ГП 1.1.6	Українознавство	3	залік
<b>1.2</b>	<b>Фундаментальна підготовка</b>		
ФП 1.2.1	Вікова фізіологія, шкільна гігієна	3	залік
ФП 1.2.2.	Охорона праці та безпека життєдіяльності	3	залік
ФП 1.2.3.	Іноземна мова (за професійним спрямуванням)	4	залік
ФП 1.2.4.	Інформаційно-комунікаційні технології в галузі	3	залік
ФП 1.2.5.	Історія музики	15	залік, екзамен
ФП 1.2.6.	Теорія музики і сольфеджіо	12	залік, екзамен
ФП 1.2.7.	Аналіз музичних творів	5	залік, екзамен
ФП 1.2.8.	Гармонія та основи поліфонії	8	залік, екзамен
ФП 1.2.9.	Інструментознавство	5	екзамен
<b>II Цикл професійної підготовки</b>			
<b>2.1</b>	<b>Психолого-педагогічна підготовка</b>		
ППП 2.1.1.	Педагогіка і психологія	6	залік, екзамен
ППП 2.1.2.	Музична інформатика	7	залік, екзамен
ППП 2.1.3.	Методика викладання фахових дисциплін	4	екзамен
ППП 2.1.4.	Масова та елітарна культура	5	екзамен
ППП 2.1.5.	Фортепіано	5	залік, екзамен
<b>2.2</b>	<b>Науково-предметна підготовка</b>		
НПП 2.2.1.	Фах	28	залік, екзамен
НПП 2.2.2.	Диригування	12	залік, екзамен
НПП 2.2.3.	Читання оркестрових партитур	3	залік
<b>Загальний обсяг обов'язкових компонент: 150 кредитів</b>			
<b>Вибіркові компоненти ОП</b>			



<b>ВВ 3.1.</b>	<b>Вибірковий блок 1</b>		
ВВ 3.1.1.	Інструментування	7	екзамен
ВВ 3.1.2.	Оркестровий клас	36	залік, екзамен
ВВ 3.1.3.	Робота з оркестром	5	залік
ВВ 3.1.4.	Основи інтерпретації	5	залік
ВВ 3.1.5.	Ансамбль	7	залік, екзамен
<b>ВВ 3.2.</b>	<b>Вибірковий блок 2</b>		
ВВ 3.2.1.	Оркестрове аранжування	7	екзамен
ВВ 3.2.2.	Коллективне музикування у великих формах	36	залік, екзамен
ВВ 3.2.3.	Диригування оркестром	5	залік
ВВ 3.2.4.	Інтерпретація музичних творів	5	залік
ВВ 3.2.5.	Музикування в малих формах	7	залік, екзамен
<b>П 4.</b>	<b>Практична підготовка</b>		
П 4.1.	Навчальна (педагогічна) практика	3	залік
П 4.2.	Навчальна (концертно-виконавська) практика	3	-
П 4.3.	Виробнича (педагогічна) практика	9	екзамен
П 4.4.	Виробнича (концертно-виконавська) практика	9	залік
	<b>Атестація</b>	6	
<b>Загальний обсяг вибірових компонент: 90 кредитів</b>			
<b>ЗАГАЛЬНИЙ ОБСЯГ ОСВІТНЬОЇ ПРОГРАМИ: 240 кредитів</b>			

## 2.2. Структурно-логічна схема ОП (Додаток 1)

### 3.Форми атестації здобувачів вищої освіти

Атестація випускників освітньої програми спеціальності 025 Музичне мистецтво проводиться у формі виконання концертної програми з фаху; кваліфікаційного екзамену з методики викладання фахових дисциплін та завершується видачею документу державного зразка про присудження їм освітнього рівня бакалавра із присвоєнням кваліфікації: викладач професійного навчально-виховного закладу, викладач-інструменталіст (назва інструмента), артист (оркестру, ансамблю). Атестація здійснюється відкрито і публічно.

### 4. Матриця відповідності програмних компетентностей компонентам освітньої програми (Додаток 2)

**5. Матриця забезпечення програмних результатів навчання (ПРН) відповідними компонентами освітньої програми (Додаток 3)**

Затверджено на засіданні вченої ради факультету мистецтв Уманського державного педагогічного університету імені Павла Тичини (протокол № 8 від 30.08.2017 р.).

**Керівник проектної групи (гарант освітньої програми) :**

**Радзівіл Тетяна Анатоліївна**, кандидат педагогічних наук, доцент кафедри інструментального виконавства Уманського державного педагогічного університету імені Павла Тичини.

**Розробники:**

1. **Олійник Тетяна Іванівна**, кандидат педагогічних наук, доцент кафедри інструментального виконавства Уманського державного педагогічного університету імені Павла Тичини.
2. **Бойко Ірина Михайлівна**, викладач кафедри інструментального виконавства Уманського державного педагогічного університету імені Павла Тичини.

Структурно-логічна схема

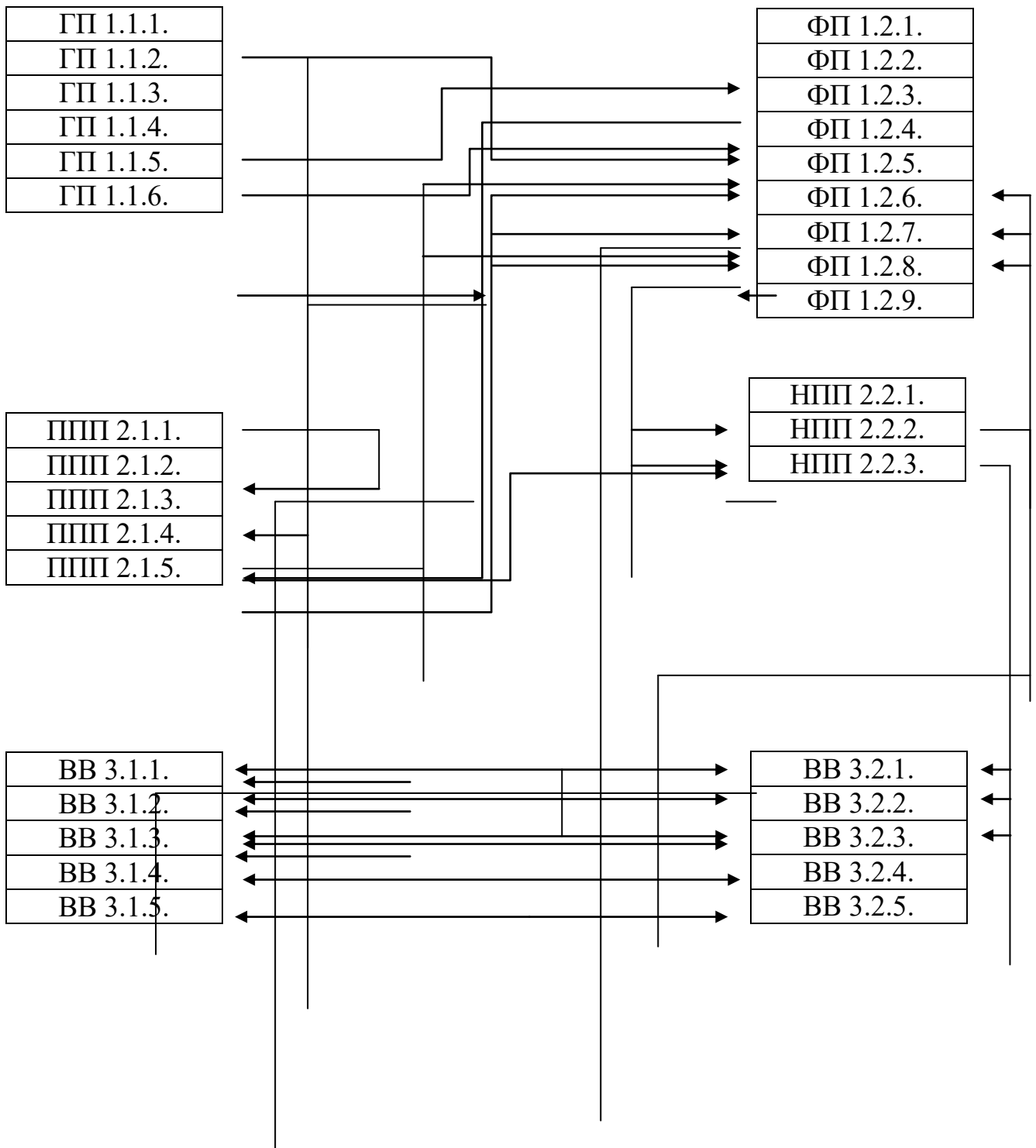

Матриця відповідності програмних компетентностей компонентам освітньої програми

ЗК	Г	Г	Г	Г	Г	Г	Ф	Ф	Ф	Ф	Ф	Ф	Ф	Ф	Ф	П	П	П	П	П	П	Н	Н	Н
	П 1. 1. 1.	П 1. 1. 2.	П 1. 1. 3.	П 1. 1. 4.	П 1. 1. 5.	П 1. 1. 6.	П 1. 2. 1.	П 1. 2. 2.	П 1. 2. 3.	П 1. 2. 4.	П 1. 2. 5.	П 1. 2. 6.	П 1. 2. 7.	П 1. 2. 8.	П 1. 2. 9.	П 2. 1. 1.	П 2. 1. 2.	П 2. 1. 3.	П 2. 1. 4.	П 2. 1. 5.	П 2. 2. 1.	П 2. 2. 2.	П 2. 2. 3.	
1	+	+	+	+	+	+	+	+	+	+	+	+	+	+	+	+	+	+	+	+	+	+	+	
2	+	+		+		+			+		+	+	+	+			+				+	+	+	
3	+	+	+	+	+	+	+	+	+	+	+	+	+	+	+	+	+	+	+	+	+	+	+	
4																						+	+	
5	+	+	+	+	+	+	+	+	+	+	+	+	+	+	+	+	+	+	+	+	+	+	+	
6									+								+							
7	+																							
8					+				+															
9									+	+	+	+	+			+	+			+	+	+	+	
10									+							+								
11	+		+		+				+			+	+	+				+		+	+	+	+	
12					+																	+	+	
13								+																
14				+												+								
15		+				+				+										+				
16																+				+				
ФК	Г	Г	Г	Г	Г	Г	Ф	Ф	Ф	Ф	Ф	Ф	Ф	Ф	Ф	П	П	П	П	П	П	Н	Н	Н
	П 1. 1. 1.	П 1. 1. 2.	П 1. 1. 3.	П 1. 1. 4.	П 1. 1. 5.	П 1. 1. 6.	П 1. 2. 1.	П 1. 2. 2.	П 1. 2. 3.	П 1. 2. 4.	П 1. 2. 5.	П 1. 2. 6.	П 1. 2. 7.	П 1. 2. 8.	П 1. 2. 9.	П 2. 1. 1.	П 2. 1. 2.	П 2. 1. 3.	П 2. 1. 4.	П 2. 1. 5.	П 2. 2. 1.	П 2. 2. 2.	П 2. 2. 3.	
1	+															+		+						
2										+						+		+						
3													+					+		+	+	+	+	
4	+	+	+	+	+	+	+	+	+	+	+	+	+	+	+	+	+	+	+	+	+	+	+	
5																						+	+	
6											+	+	+											
7										+	+									+				
8																						+		
9														+								+	+	+
10	+									+						+								
11		+				+				+						+			+					
12										+	+	+	+	+			+	+		+	+	+	+	
13									+								+							



**Матриця забезпечення програмних результатів навчання відповідним компонентам  
освітньої програми**

	Г П 1. 1. 1.	Г П 1. 1. 2.	Г П 1. 1. 3.	Г П 1. 1. 4.	Г П 1. 1. 5.	Г П 1. 1. 6.	Ф П 1. 2. 1.	Ф П 1. 2. 2.	Ф П 1. 2. 3.	Ф П 1. 2. 4.	Ф П 1. 2. 5.	Ф П 1. 2. 6.	Ф П 1. 2. 7.	Ф П 1. 2. 8.	Ф П 1. 2. 9.	П П 2. 1. 1.	П П 2. 1. 2.	П П 2. 1. 3.	П П 2. 1. 4.	П П 2. 1. 5.	Н П 2. 2. 1.	Н П 2. 2. 2.	Н П 2. 2. 3.
1		+	+	+		+		+				+	+	+			+	+	+				
2													+					+			+	+	+
3													+	+				+	+		+	+	+
4													+					+					
5													+	+				+	+				
6													+					+				+	+
7													+					+					
8																							
9													+	+				+	+				
10													+					+					
11														+					+				
12																							
13													+					+					
14																							+
15													+	+				+	+				+
16														+					+		+		+
17													+					+				+	+
18														+					+				
19													+					+					
20																					+		
21													+	+				+	+		+		
22													+	+				+	+		+		
23													+	+				+	+		+		
24													+	+				+	+		+		
25	+	+	+	+	+	+	+		+	+	+	+	+	+	+	+	+	+	+	+	+	+	+
26											+		+	+		+		+	+		+	+	+

	В В 3. 1. 1.	В В 3. 1. 2.	В В 3. 1. 3.	В В 3. 1. 4.	В В 3. 1. 5.	В В 3. 2. 1.	В В 3. 2. 2.	В В 3. 2. 3.	В В 3. 2. 4.	В В 3. 2. 5.
1		+	+				+	+		
2	+	+	+	+	+	+	+	+	+	+
3		+	+	+			+	+	+	
4	+	+	+	+	+	+	+	+	+	+
5		+	+				+			
6	+	+	+		+	+	+	+		
7		+	+				+	+		
8	+			+		+			+	+
9	+	+	+			+	+	+		

